

AKTUELL BAUGERÄTE

HSB Premiumtechnik am Bau
Starker Partner - Starke Preise

AKTIONSPREISE
August - Dezember
2023



Winkелеlementzange WEZ 06 "NEU"

Speziell entwickelt für das Versetzen von L-Steinen.
Umsteckmöglichkeit um Schwerpunktlagen des Greifguts auszugleichen.
"Umschalten" von Greifen und Lösen über die Aufhängung.
Graue austauschbare Profilmülleiste.
Tragfähigkeit: 600 kg WLL; Greifbereich 116-120 mm
Backenlänge: 235 mm; Eintauchtiefe: 95 mm
Eigengewicht: 14 kg

549,00



GÜNZBURGER STEIGTECHNIK



BG BAU
gefördert

Maschinenpodest höhenverstellbar

Stabile Alu-Konstruktion, 2-fach klappbare Füße für 3 verschiedene Arbeitshöhen 2,25/2,50/2,75 m 65 mm tiefe Stufen geriffelt
Sicheres und bequemes Arbeiten auf geräumiger Standfläche 1,70x0,60 m
Trittsichere Oberfläche durch Siebdruckplatte ausreichend Platz für 2 Personen incl. Material; leichter Transport platzsparend incl. Rollen
Maximale Belastung 300 kg
Podesthöhe 0,25/0,48/0,73 m
Gewicht 27 kg Bestell-Nr. 30414



649,00



Handgeführter Elektro-Trennschleifer CE 414-350



230 V WS / 3,3 kW - 3600 U/min
D 350 mm x 20 mm Schnitttiefe max. 127 mm
Gewicht 10,2 kg
Gestell incl. - Aluminiumgehäuse und Getriebekasten - Überlastschutz
Anlaufstrombegrenzung - Wasseranschluß - kraftvoller Motor
Keine gesundheitschädigende Abgase - perfekt für den Gebrauch in Gebäuden
Anwendung nass und trocken



999,00

Angebot gültig bis 31.12.2023. Alle aufgeführten Preise verstehen sich netto in €/St. zzgl. der gesetzlichen Mehrwertsteuer ab Lager. Zwischenverkauf, technische Änderungen, Sortimentsänderungen und Liefermöglichkeiten bleiben ausdrücklich vorbehalten. Für Druckfehler, fehlerhafte Daten und Abbildungen wird eine Haftung ausgeschlossen. Ferner verweisen wir auf unsere allgemeinen Verkaufs- und Lieferbedingungen.



müba Fußabtritt gehört vor jeden Bau-, Wohn- und Bürocontainer

Art.-Nr. 12070
verzinkt

61,50

Ideal für ...

- ✗ Baustellen
- ✗ Gärtnereien
- ✗ Pferdeställe
- ✗ Forstbetriebe
- ✗ Mülldeponien
- ✗ Sand- und Kiesgruben
- ✗ Tennis- und Sportplätze
- ✗ Landwirtschaftsbetriebe



Grundrost 50 x 50 cm
Gesamtlänge 70 cm
Gewicht 10 kg

mit auswechselbaren
Bürsten



Für groben Schmutz unter dem Schuh...



...und den Schmutz rundherum

müba Betonstampfer

Geeignet zum Verdichten kleinerer Flächen aus Beton, Erdreich, Sand oder Schotter. Aufwendige Maschinen müssen nicht eingesetzt werden.

34,00

- ✗ Ideal im Garten- und Landschaftsbau

Art.-Nr. 12030
Höhe 73 cm, lackiert
Gewicht: 11,2 kg

- ✗ Grundplatte aus massivem Stahl 20x20x3 cm



müba Rohrbettungs-Verdichter

zur verbesserten Verdichtung der Rohrbettungs-Materialien im Zwickel bei Rundrohren.

- ✗ unverzichtbar im Tiefbau
- ✗ mit ergonomischem Handgriff



Video

Art.-Nr. 12020
Höhe 120 cm, lackiert
Gewicht: 4,5 kg

24,50



müba Kragarmlift Typ KAL 275 klappbar

Auf Baustellen und in Werkstätten fallen vielfältige Arbeiten an, bei denen schwere Lasten gehoben, gehalten oder ausgerichtet werden müssen. Der fahrbare müba Kragarmlift vermindert hier körperliche Belastungen. Der müba Kragarmlift wird zum Heben und Senken von IPE Stahlträgern bei Umbau- oder Reparaturarbeiten eingesetzt. Durch den Rollensatz können die Stahlträger verfahren werden. Der Aufnahmekopf ist drehbar, so dass die Stahlträger auch durch Türen verfahren werden können.

Technische Daten:

Höhe Kopfgabel1,10 bis 2,75 m
Abmessungen zusammengelegt: 1,59 x 0,81 x 0,60 m
Lichtes Maß der Kopfgabel:
36 cm x 20,5 cm x 11,5 cm

Art.-Nr. 12373

(Lieferung inkl. Kurbel)

879,00



Video

Adapter für Kragarmlift
(Verlängerung um 25 cm)
Art.-Nr. 12374

13,50



Einsatz eines Stahlträgers mittels zweier Kragarmlifte. Durch Kurbeln lässt sich der Stahlträger in die gewünschte Höhe befördern. Hinweis: Die Tragfähigkeit reduziert sich bei 2 Kragarmliften gemäß Aufbau- und Verwendungsanleitung!

Tragfähigkeit 600 kg
Eigengewicht 86 kg



Minidumper BMD 300

- robuster, handgeführter 4x4 Minidumper mit Kippmechanismus für Nutzlasten bis 300 kg
- mit leistungsstarkem HONDA 4-Takt Benzinmotor
- hohe Steigfähigkeit sowie Zweirad- oder Allradbetrieb möglich
- ausgestattet mit vier Vorwärts- und einem Rückwärtsgang sowie Scheibenbremsen
- mit Rasen- oder Mehrzweckreifen erhältlich



POWERED by
HONDA™

CE



BMD 300

Ausstattung:

- robuster, handgeführter 4x4 Minidumper mit leistungsstarkem HONDA 4-Takt Benzinmotor sowie manuellem Kippmechanismus für Nutzlasten bis 300 kg
- vier Vorwärts- und einen Rückwärtsgang sowie Zweirad- oder Allradantrieb möglich
- zusätzliche Lager zur Unterstützung der Achse sowie der Verstärkungsplatte
- stabile Bodenschutzplatte zur Vermeidung von Schäden durch Steine
- mit schmalen Mehrzweck- oder breiten Rasenreifen erhältlich

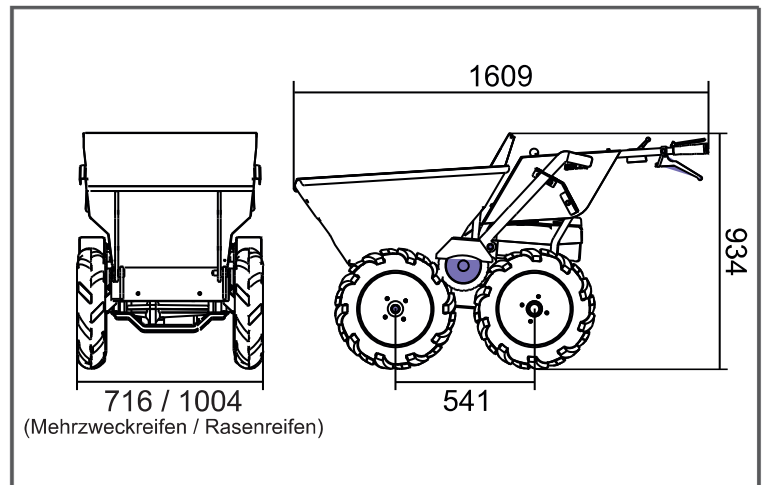

Die untere Stellung der Kippmulde erlaubt ein müheloses und schnelles Abkippen, auch bei voller Ladung - perfekt austariert.



Mit Mehrzweckreifen erlauben die Abmessungen das Durchfahren schmaler Eingänge und den Einsatz bei beengten Platzverhältnissen.



Die breiten Rasenreifen sind ideal für weiche Untergründe wie z.B. große Gärten, Golfplätze, Fußballplätze, etc. Auch als Zubehör erhältlich.

Minidumper

	BMD 300
Benzinmotor	HONDA GXV160
Leistung	5,5 HP / 4,0 kW
Bereifung	Mehrzweckreifen Rasenreifen
Fassungsvermögen (gehäuft)	134 Liter
Ladekapazität	300 kg
Fahrgeschwindigkeit max. (Vorwärts / Rückwärts)	6,0 km/h / 2,6 km/h
Steigung max.	20°
Gefälle max.	20°
Abmessungen (L x B x H)	1609 x 716 x 934 mm 1609 x 1004 x 934 mm
Schallleistungspegel L _{WA}	101 dB(A)
Vibrationspegel	6,37 m/sek ²
zuschalbarer Allradbetrieb	✓
Gewicht ca. (N.W.)	155 kg 195 kg
Artikel-Nr.	BEBMD01 BEBMD01T

Standardmulde/Mehrzweckreifen

2.299,00

Standardmulde/Rasenreifen

2.349,00

eine Vielzahl an Zubehör erhältlich u.a.:

- Flachbett BEOPD/01/DIO
- Schneeschild BE11873-0001
- faltbare Laderampe BEOPD/02/DIO
- Anhängerkupplung BEOPD/06/DIO



Preise auf Anfrage !!



ATIKA[®]

Baukreissäge **BTU 450**

Unser Einstiegsmodell bei den Baukreissägen.

Ideal für den für das Handwerk, die Bauindustrie und den Heimwerker.

Leistungsstark und serienmäßig mit umfangreicher Ausstattung.

CE



Baukreissäge **BTU 450**

Das Einstiegsmodell bei den Baukreissägen, umfangreich ausgestattet und somit vielseitig einsetzbar.

- Je nach Verwendung steht ein kraftvoller Wechsel- oder Drehstrom Bremsmotor mit Motorschutz und Nullspannungsauslöser zur Auswahl;
- *nur bei dem Drehstrommotor*: CEE-Gerätestecker mit Phasenwender, um gegebenenfalls die Drehrichtung zu wechseln;
- mit großem Sägetisch und serienmäßiger abklappbarer Tischverlängerung können sicher und bequem große und lange Werkstücke bearbeitet werden;
- solides, verwindungssteifes und vollverzinktes Sägestell;
- transparente Sicherheitsschutzhaube für einen gut sichtbaren Schnitt;



- + Längsanschlag mit Schnellarretierung und wendbarer Aluminium-Anschlagleiste;
- + mit abklappbarem Quer- und Gehrungsanschlag mit Keilschneidlehre;
- + 2 Kranösen für den Transport durch einen Kran;
- + sichere Handhabung des zu schneidenden Materials durch den mitgelieferten Schiebestock und den Handgriff für Schiebehholz.

Längsanschlag



Quer- und Gehrungsanschlag mit Keilschneidlehre



2 Kranösen und abklappbare Tischverlängerung



Tischkreissäge

BTU 450

Artikelnummer	303100 / 303110
Elektromotor mit Bremse	230 V~ 50 Hz / 400 V 3~ 50 Hz
CEE-Gerätestecker mit Phasenwender	X / ✓
Aufnahmeleistung P ₁ (S6 - 40%)	3000 W / 4400 W
Abgabeleistung P ₂ (S6 - 40%)	2200 W / 3500 W
Drehzahl n ₀	2698 min ⁻¹ / 2790 min ⁻¹
Absicherung	16 A träge
Hartmetallsägeblatt	Ø 450 x 2,8 / 3,8 mm, 40 Zähne
Schnitthöhe	ca. 150 mm
Quer- und Gehrungsanschlag	0° - 45°
Abmaße Sägetisch	1000 x 660 mm
Abmaße Tischverlängerung	720 x 400 mm
Garantierter Schallleistungspegel L _{WA}	110 dB(A)
Schalldruckpegel L _{PA}	94,5 dB(A)
Messunsicherheitsfaktor K	4,0 dB(A)
Abschließbarer Schalter	✓
Längs-/Queranschlag	✓
Motorschalter m. Nullspannungsauslöser	✓
Schiebestock/Handgriff f. Schiebehholz	✓
Gewicht	ca. 90 kg

Elektromotor 230 V WS

699,50

Elektromotor 400 V DS

769,50



www.lescha-atika.de

ATIKA®

